





# イベントは、イベント・販促・マーケティング業界で ビジネスパートナーを求める企業をアシストします！

西日本最大級、イベント・販促業界のためのビジネスショー「イベントツールウエストジャパン」。  
過去12回、アトラクションなどの集客ツールをはじめ、施工・レンタル・販促グッズ・装飾・音響・デジタルサイネージなど  
多数の関連企業に出展いただきました。また、イベント主催団体・自治体・商業施設・広告会社や  
企業の販促担当者などにご来場いただき、ビジネスマッチングの場としてご好評をいただいております。

13回目となる本展でも、テレビ局ならではの情報発信力を活かした集客を図りますので、  
様々な“イベントツール”を必要とする来場者との価値ある商談、また業界内での情報交換の場としてご活用いただければ幸いです。

業界関係者の皆様におかれましては、本展開催趣旨をご理解賜り、  
「イベントツールウエストジャパン2025」への出展をご検討くださいますようお願い申し上げます。

## ビジネスマッチング



出展対象者

来場対象者

### 開催概要

名称	イベントツールウエストジャパン2025	後援	経済産業省 近畿経済産業局、大阪府、大阪市、大阪商工会議所、公益財団法人大阪観光局、公益財団法人関西・大阪21世紀協会、公益社団法人2025年日本国際博覧会協会（順不同）
会期	2025年5月14日(水)・15日(木)10:00~17:00	入場料	入場無料（登録制）
会場	大阪南港ATCホール (大阪市住之江区南港北2-1-10 ATC O's南B2F)	前回来場者数	3,274人
主催	テレビ大阪 アジア太平洋トレードセンター		

### 前回実績

#### 出展者アンケート

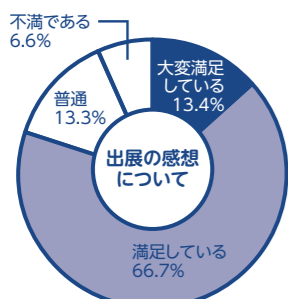
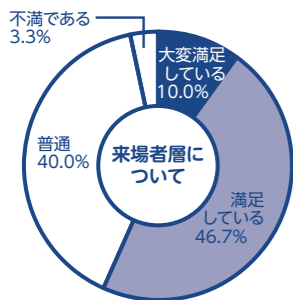

#### 来場者アンケート

導入・購入を検討している製品・サービスは？

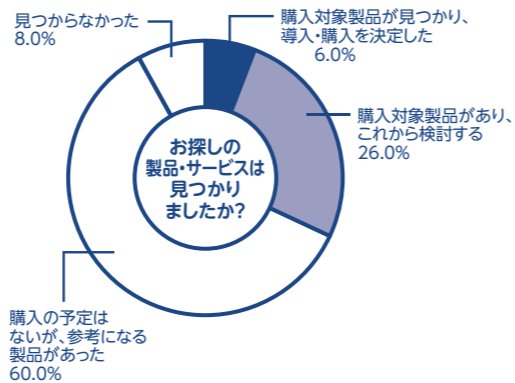
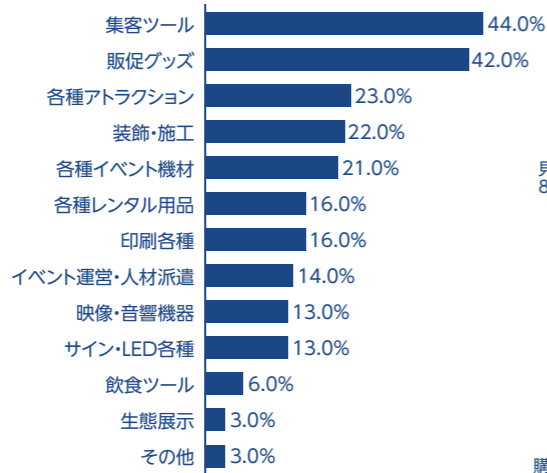

### 出展料金

通常小間  
1小間: **180,000円**  
(税込198,000円)  
4小間以上の場合、  
1小間:150,000円(税込165,000円)

小間イメージ 1小間: 幅3m×奥行3m×高さ2.7m

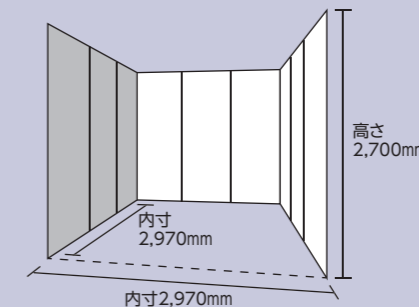

システムパネル(小間仕切り・背面及び両面)  
※小間数、小間位置により、システムパネルがつかない場合があります。  
※角小間は見通し確保のため通路側のサイドパネルはつきません。  
※社名版、小間内装飾費、電源などの設備費は含まれません。別途オプション申し込み(有料)が必要となります。  
●パラペット：なし  
●社名板：なし  
●床：なし  
●コンセント：なし

### 広告募集及び集客・広報活動

#### 会場案内リーフレット広告掲載募集

会場案内リーフレットで出展者を対象とした広告掲載を募集します。  
展示会における貴社ブースへの集客プロモーションに有効です。  
※掲載位置は事務局にて決定いたします。 ※入稿データは各社でご用意願います。

媒体概要 発行部数：10,000部(予定) 広告原稿：データ入稿 料 金：35,000円(税込38,500円)  
体裁 広告枠サイズ：たて60mm×よこ90mm 入稿データ：イラストレーター+確認用PDF



#### 放送局ならではのCMスポット

主催者であるテレビ大阪が開催告知CMを放送。放送局ならではの集客誘致を行う。2025年4月上旬より15秒換算約300本のCMをOA予定。

#### 来場促進PR

自治体・マスコミ・広告会社・イベント会社・遊園地・商業施設など各種イベント業界関連各位へのDM発送やメール配信を通じて動員数を増やす。

#### 交通広告(Osaka Metro車内吊りなど)

展示会場であるATCホールへアクセスするOsaka Metroの車内吊り広告をはじめ、地下鉄主要駅にポスターを掲出。

#### イベント公式ホームページを開設

開催前からイベント内容のほか出展各社の情報を随時発信。貴社ウェブサイトへのアクセス促進、出展ブースへの来場促進。

